

WWS 88 RO

免安裝溫熱過濾水機

產品說明書

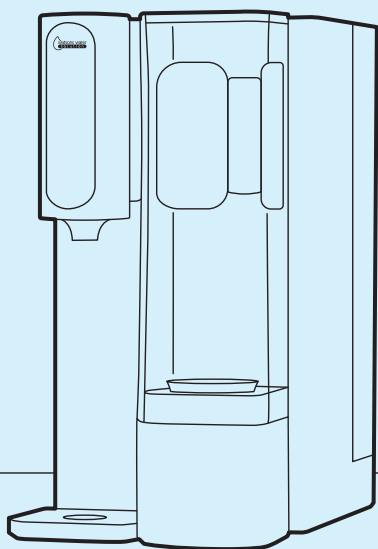

目錄

注意事項	01-02	濾芯壽命說明	06
產品簡介	03	濾芯更換	07
產品規格	03	操作界面說明	08
水路工藝原理圖	04	日常使用及維護	09
電氣原理圖	04	銘牌	09
狀態顯示	05	產品維修指南	10
功能按鍵	05	包裝清單	10

⚠ 注意事項

1. 首次使用時，管路中可能存在壓力差，會引起機身剛濾水幾分鐘就停止制水情況，此時需拿起淨水壺，再放回，可正常使用。
2. 由於反滲透膜的親水特性，膜內含有保濕成分，為了初裝後濾水的口感更佳，建議安裝後循環3-5次以上，以便充分保證口感，啟動反滲透膜的性能。
3. 熱水出水溫度100°C是指即熱系統的膽內溫度，出水溫度會因天氣溫度變化而有 $\pm 5^{\circ}\text{C}$ 的溫差。

以下注意事項是為了避免發生危險和傷害的重要內容，請務必遵守。

注意

- ◆使用前請詳閱過濾水機使用說明書並妥善保管；
- ◆長期不使用本機時，請將電源拔下；
- ◆機器應垂直地面放置，不可倒置；
- ◆機身不可放在有陽光照射的地方使用；
- ◆打開純水龍頭需等待幾秒出水，純水中含少量氣泡；
- ◆濾芯到期後，需要購買指定濾芯更換，才能正常使用；

警告

- ◆進水水溫不得超過40°C或小於5°C，否則會損壞複合濾芯；
- ◆機器在工作時請勿堵住沖洗口，以免造成機器損壞；
- ◆排水口的出水不得飲用，可用於其他清潔用水；
- ◆為了確保安全，請勿擅自拆開修理及調試過濾水機。如有異常，客戶須自攜飲水機到屈臣氏蒸餾水維修部維修並需預約；
- ◆如果電源軟線損壞，為避免危險，必須由制造商、其維修部或類似部門的專業人員進行更換。
- ◆勿讓孩童、老人行動不便缺乏使用水機經驗或有需要協助人仕單獨使用本水機，成人在旁監督指導及協助，避免發生意外。
- ◆監督孩童不要把玩飲水機。
- ◆飲水機主要應用於家居和類似用途，例如：商店、辦公室、酒店和其他住宅類型的環境。
- ◆飲水機不得浸在水內。
- ◆警告：錯誤使用有機會引致受傷。
- ◆加熱部件表面會在使用後有殘留熱力。

⚠ 注意事項

- ◆ 首次使用，需觀察機器在使用過程中機器底部是否有水流出或周邊積水，機器是否有異響、煙味、焦糊味、煙等，如發現上述情況請立即斷開電源並與售後人員聯繫；
- ◆ 過濾水機適用於家居、店鋪、辦公室、酒店，旅館及餐廳等多種室內環境；
- ◆ 過濾水機電源線採用三腳插頭，必須使用有可靠接地的三腳插座，禁止用力拉扯電源線，如果電源線損壞，用戶不得擅自改插頭，必須在指定維修部購買專用配件及由公司專業人員更換；
- ◆ 過濾水機採用了最新的快速加熱技術，由於取熱水時產品功率較大，請不要與其他電器共用插座；
- ◆ 使用前請仔細查看線路是否符合銘牌上標註的電壓、功率等標識，防止線路過載；
- ◆ 初次使用過濾水機或更換濾芯，以及長期停用後重新使用過濾水機，請先清洗原水箱，前兩箱水建議排空；
- ◆ 任何時候，請務必不要接觸機身的出水口，以免導致燙傷；
- ◆ 當“”提示燈亮時，請及時倒掉廢水及更新加入飲用水，及建議請每天清洗原水箱；
- ◆ 請將過濾水機放置於水平的檯面上以避免過濾水機傾倒；
- ◆ 過濾水機適用於香港水務署輸出的TDS值<500的自來水，礦泉水或純淨水等，但不適用於井水或TDS值>1500的高鈣水；
- ◆ 過濾水機不能用於牛奶、飲料等其他液體的加熱；
- ◆ 因不正當用途、錯誤使用、操作不當和擅自修理拆卸過濾水機導致的產品損壞不在保養範圍之內，由此而引起的任何財產損失或人身傷害本公司概不負責；
- ◆ 過濾水機嚴禁嬰幼兒操作，以免被熱水燙傷；
- ◆ 過濾水機應遠離高溫，放置在陰涼、乾燥、通風的環境中，禁止在有陽光直射或有水噴濺的地方使用，並遠離易燃及易爆物品；
- ◆ 當水溫或室溫較低時，內部快速加熱系統在水沸騰時也會有短暫的蒸汽釋出，屬於正常現象，但不可用於敷面等，以免蒸汽燙傷；
- ◆ 過濾水機請平穩放置於工作平面上，四周與乾牆壁必須有大於15厘米以上間隔以便散熱，防止過濾水機過熱可能會使機器的性能降低或引起火災；
- ◆ 過濾水機建議使用環境溫度為5°C-38°C；
- ◆ 當對過濾水機進行清潔或維修前，應拔掉電源插頭，不要將過濾水機放入水中清洗，不要直接將水噴到機器表面進行清洗，請以乾淨的濕抹布清潔機身和水箱，不要使用化學洗劑清潔機身和水箱；
- ◆ 清洗原水箱和淨水壺時，不建議用熱水清洗，以免影響出水水質口感；
- ◆ 熱水溫度較高，切勿使用橡膠容器盛載；
- ◆ 當底部接水盤水滿時，請將接水盤向上取出將水倒掉，然後放回原處即可；
- ◆ 當長期不用或長途運輸時，請倒掉原水箱和淨水壺的水，以免細菌滋生；
- ◆ 為避免原水箱缺水損害機器，通電後設備自動啟動防乾燒模式，第一杯水水溫可能存在溫度偏低或者自動斷水情況，屬於正常現象，再次取水即可恢復正常；
- ◆ 由於受地區、季節以及原水溫度的影響，實際出水溫度可能會與實驗室數據存在差異。
- ◆ 原水箱及淨水壺不能放入超過40°C的熱水，否則會損壞水箱及水壺質量。

⚠ 注意：請在清洗或檢查本過濾水機前切斷電源以避免觸電。

⚠ 警告：孩童、老人、缺乏使用過濾水機經驗或缺少獨立行為能力的人需在成人指導下使用本過濾水機，以免發生意外或產品損壞。

產品簡介

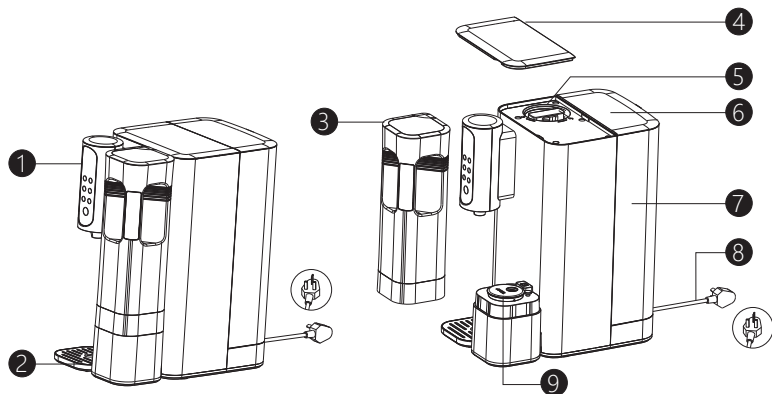

1	操作界面	4	頂蓋	7	原水箱
2	接水盤	5	PP活性炭棒及RO複合濾芯	8	電源線
3	淨水壺	6	原水箱蓋	9	活性炭濾芯

產品規格

產品型號	WWS 88		
額定電壓	220V~	進水壓力	0.01MPa - 0.06MPa
額定頻率	50Hz	工作壓力	0.4MPa - 0.8MPa
額定總功率	2200W	適用水溫	5°C - 38°C
制熱水能力	≥90°C 23L/h	待機耗電量	0.1kW · h/24h
適用水源	香港水務署輸出的自來水	淨水流量	0.2L/min
防觸電保護類型	I	濾芯額定總淨水量	2000L
注意事項	定期清洗、更換濾芯（膜）		

* 技術參數如有改動，以機身銘牌為準，恕不另行通知。

水路工藝原理圖

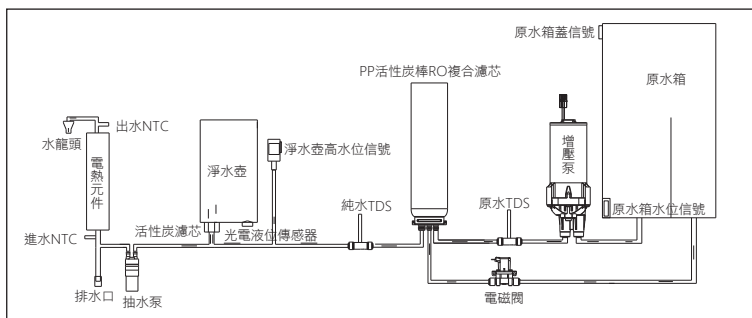

電氣原理圖

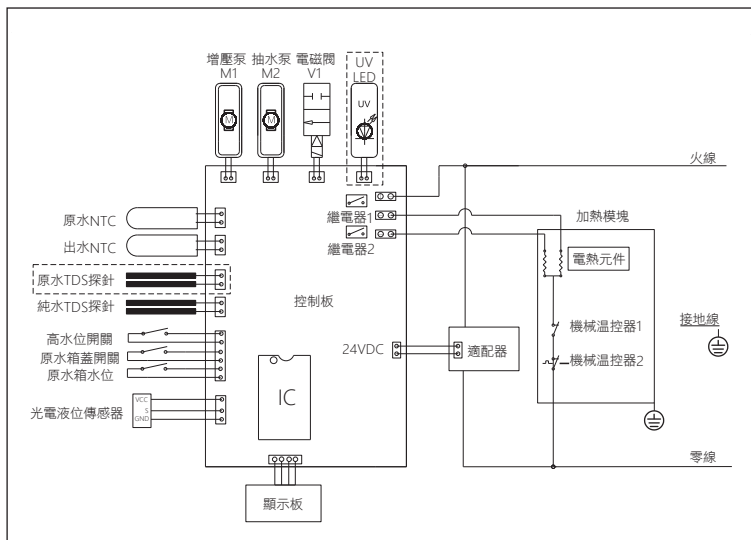

狀態顯示

頂部燈顯示：

- 💧：原水箱缺水時，換水圖標閃爍提醒及有3秒的響聲提示，提示原水箱換水；正常工作狀態下，圖標熄滅；
- 🕒：濾水過程中顯示亮起，平時熄滅；
- 🍵：淨水壺未放置到位，圖標閃爍提醒，淨水壺放置到位後，圖標熄滅；
- 🗑️：濾芯壽命時間正常：亮白色；時間到期：亮紅色；濾芯重置完成後，“濾芯”顏色恢復白色。



屏幕顯示：

顯示溫度時，右側文字“°C”亮起；不顯示“TDS”；
點擊出水鍵，屏幕顯示溫度值；出水完成後，顯示切換成純水TDS值。

待機界面：

全屏熄滅，僅“⏻(Start)”亮起。

喚醒界面：

若超過120秒沒有進行操作，會進入待機狀態。從熄屏待機狀態，點“⏻(Start)”或按鍵區任意按鍵，皆可喚醒屏幕，喚醒後，直接進入上一次取水狀態顯示，按“⏻(Start)”，出對應上次的溫度/水量。首次喚醒則默認進入“🍵(Ambient)”選項，即“🍵(Ambient)”全亮，其他溫度以及定量按鍵半亮，此時點擊“⏻(Start)”，直接出常溫水，不定量。

功能按鍵

溫度選擇：🍵：選定後顯示實時溫度，按鍵全亮，未被選擇時半亮；

🌡️：選定後顯示45°C按鍵全亮，未被選擇時半亮；

🔥：選定後顯示100°C按鍵全亮，同時亮起“Press & Hold ⏻ for 3s”，需按“⏻(Start)”3秒後出水，未被選擇時半亮；

🍵：選定後顯示85°C按鍵全亮，同時亮起“Press & Hold ⏻ for 3s”，需按“⏻(Start)”3秒後出水，未被選擇時半亮。

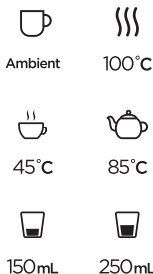

定量選擇：

150ml：選定後該按鍵全亮，未被選擇時半亮，出水150ml自動停止，或點擊其他任意按鍵時停止出水；

250ml：選定後該按鍵全亮，未被選擇時半亮，出水250ml自動停止，或點擊其他任意按鍵時停止出水。



Start | Stop

注意事項：

- 選擇150ml或250ml後，再次點擊“🍵(150ml)”或“🍵(250ml)”按鍵，則半亮，表示取消該定量功能；
- 任意溫度的選擇切換，定量均需重新操作。

取水：

- 選擇“🍵(Ambient)”、“🌡️(45°C)”，觸摸“⏻(Start)”即出水；選擇“🍵(85°C)”、“🔥(100°C)”，需長按“⏻(Start)”3秒解鎖出水（實際電控程序為長按2秒時間即出水）；
- 選擇“🍵(Ambient)”、“🌡️(45°C)”時，“⏻”鍵亮白色；選擇“🍵(85°C)”、“🔥(100°C)”時，“⏻”鍵亮紅色；
- 出水過程中，“⏻”鍵呼吸閃爍。

濾芯壽命說明：

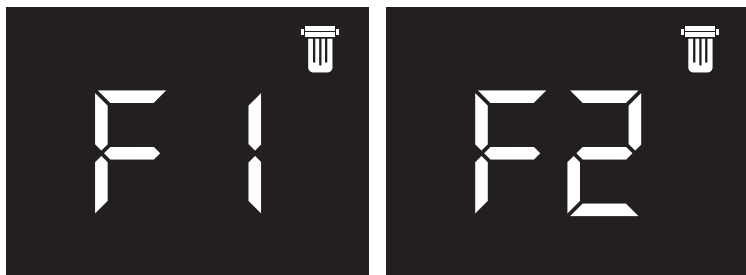

濾芯壽命提示/重置說明：

濾芯：濾芯壽命時間正常：亮白色；時間到期：亮紅色（複合濾芯壽命到期：屏幕顯示F1；活性炭濾芯壽命到期：屏幕顯示F2；如果複合濾芯和活性炭濾芯同時到期，F1和F2循環進行顯示，即顯示F1狀態1秒後切換為F2，再過1秒後切換F1）；濾芯重置完成後，“濾芯”顏色恢復白色。

濾芯重置：

複合濾芯重置：同時長按“☰(Ambient)”和“☒(150ml)”5秒，“☒”指示燈回復白色，F1消失，重置完成；

活性炭濾芯重置：同時長按“☰(Ambient)”和“☒(250ml)”5秒，“☒”指示燈回復白色，F2消失，重置完成。

複合濾芯壽命到期界面顯示/活性炭濾芯壽命到期界面顯示：

濾芯壽命提示邏輯：



濾芯壽命到期：屏幕顯示“F1”或“F2”，不會限制過濾水機使用，如：目前複合濾芯壽命已到期，在實時使用出水操作完成後，過5秒時間，顯示F1，提示時間115秒後，進入熄屏待機狀態（120秒無任何操作情況下進入熄屏）；再次使用喚醒界面，記憶模式恢復到濾芯壽命提示顯示F1，若有操作，屏幕顯示隨著操作顯示對應界面。

恢復出廠設置：

同時按“☰(Ambient)”鍵 + “☑(85°C)”鍵5秒，機器全屏亮1秒後，機器需重新接電，機器完成初始化。

濾芯更換操作說明(見右圖)：

一. PP活性炭棒RO複合濾芯

1. 取出原水箱後打開頂蓋；
2. 將需要更換的濾芯逆時針旋轉到開鎖“”位置並提出；
3. 將新濾芯放入濾芯位置並順時針旋入到鎖上“”位置，然後蓋上頂蓋關裝上原水箱。恢復機器電源，重置濾芯並按首次使用操作沖洗濾芯。

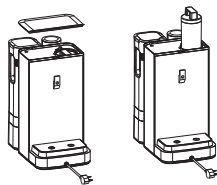

二. 活性炭濾芯

1. 將淨水壺取出；
2. 將活性炭濾芯旁邊的圓形按鍵壓下（一直按著），並同時用另外的手將活性炭濾芯取出；
3. 將新活性炭濾芯放入濾芯位置，註明孔位與進水柱要對上，往下壓好扣住。然後將淨水壺裝好即可通電使用。

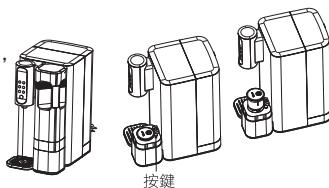

溫馨提示：

1. 首次安裝使用時，需安裝上此活性炭濾芯，方可正常濾水使用；
2. 取出活性炭濾芯時，會有少量水流出，需擦乾淨即可。

操作界面說明：

注：首次開機使用，出沸水時會自動調節當地的沸點，可能會存在噴氣或者停止取水情況，屬於正常現象（不可手動停止出水）

一鍵排空功能：

產品長按“☐(Ambient)”鍵 + “☐(45°C)”鍵5秒，機器進入排空狀態。一鍵排空後，第一次代有加熱功能的水，前面5秒出常溫水，然後按正常加熱控制出水。

產品濾芯更換提示及濾芯壽命重置操作步驟：

1. 更換濾芯提示：顯示面板上濾芯標籤紅色閃爍，同時顯示屏內顯示F1，則提醒需要更換濾芯（複合濾芯）；
2. 濾芯壽命重置：顯示面板上換濾芯燈閃爍，長按“☐(Ambient)”和“☐(150ml)”5秒，“☐”指示燈回復白色，F1消失，複合濾芯壽命重置，濾芯指示燈恢復到重新計時狀態。

注：如顯示屏幕顯示F2，則為其它機型濾芯壽命更換提示，則長按“☐(Ambient)”和“☐(250ml)”5秒，“☐”指示燈回復白色，F2消失，濾芯壽命重置，濾芯指示燈恢復到重新計算狀態。

溫馨提示：

1. 新機開啟後，首次需要進行沖洗，裝滿原水箱進行濾水，濾水結束後（☐白燈），將淨水壺拿出並倒掉水，再次循環（原水箱重新加水，制水，把水倒掉）；清洗過程會產生一些泡沫和黑水，屬於正常現象。但對人體無害，第三箱原水後，形成的氣泡則是活性炭過濾後增加的活氧成分，請放心使用。
2. 開機後，多次按“●(Start)”後不出水，是由於機器剛開機，淨水壺還沒有完成儲水，待“☐”燈亮後，即可正常出水。
3. 隔段時間，機器會自動嗡嗡，此淨水壺水量不足時，機器會自動濾水，RO膜制水過程中會發出聲音，屬於正常現象。

日常使用及維護：

1. 將過濾水機從包裝箱中取出並平放於工作台面上；
 2. 將水箱從包裝箱中取出並清洗，然後接好自來水並將其放於機器後面的水箱卡座；
- 注意：請勿使用化學清洗劑清洗水箱。**

3. 將電源插頭插入插座，顯示屏及各圖標閃亮後進入正常工作狀態；
4. 等待機器第一次濾水完成，初次濾水完成約10分鐘左右，濾水完成後方可取水；
5. 將水杯放在出水口下方，按相應的功能鍵再按出水鍵出水；
6. 濾芯更換及清洗；

- a. 過濾水機使用時，會記錄用戶使用水量，使用水量至預設值時，濾芯代碼閃爍，提示用戶該濾芯使用已經到期。
- b. 斷開電源，更換新濾芯。

溫馨提示：

- a. 為保證水質，請及時更換濾芯。
- b. 濾芯預計更換周期不是質量保證週期，根據水質及時更換濾芯方可保證水質。
根據各地的水質不同，各濾芯的參考使用壽命分別為：
PP活性炭棒RO複合濾芯使用壽命為：使用12-24個月，
或者濾芯PP活性炭棒RO複合濾芯額定制水總淨水量達到2000升。
活性炭濾芯使用壽命為：使用3-6個月，或者活性炭濾芯額定制水總淨水量達到500升。
為了有更佳的口感，建議客戶更換濾水器的密度。
- c. 當濾水周期明顯增長時，請更換複合濾芯。
- d. 當水溫較低時，濾水週期較長，屬正常現象。

保養及維修：

- 屈臣氏淨水系統提供12個月免費保養服務，保養期由收貨日起計12個月內有效；保養期過後更換零件需另外收費，建議保留購買單據證明。
- 如需維修服務，在任何情況下，客戶須自攜飲水機到屈臣氏蒸餾水維修部，地址為新界大埔工業邨大利街六號屈臣氏蒸餾水中心，並請致電客戶服務熱線 + 852 2662 1993 預約時間。
辦公時間：星期一至五早上九時至下午六時；星期六早上九時至中午十二時（公眾假期除外）
- 如需購買濾芯或其他配件，請致電客戶服務熱線 + 852 2662 1993查詢。
- 對於因事故、更改、所使用之環境、錯誤操作、故意毀壞或沒有遵照本公司之指引進行安裝、清潔或維修而導致的任何故障、損壞或意外，本公司概不負責。本公司保留最終的決定權。

銘牌：

注意 Attention 

① 兒童須由成人陪同方可使用此水機。
Children should be accompanied by adults when using this dispenser.



② 倘遇操作故障，請勿自行修理。請關掉電源並致電熱線安排公司認可人員進行維修。
Should the dispenser encounters any technical problem and requires maintenance service, it must be tackled by the company qualified technician. Please disconnect the power source and call for service.

③ 如需更換濾水器，請參照說明書。
Please refer to the instruction manual for replacing the water filter cartridge.

WWS 88 RO Hot & Ambient Water Dispenser

MODEL: WWS 88	SERIAL NO: AWYYMMXX
POWER VOLTAGE: 220 V~	MADE IN CHINA
FREQUENCY: 50 Hz	DISTRIBUTED BY: Watsons Water Solution
TOTAL RATED POWER: 2200 W	
DIMENSIONS: 393(H) x 210(W) x 328(D) mm	

產品維修指南

型號	故障現象	原因分析	處理方法
通用	機器不通電	1. 電源未接通 2. 內部連接線鬆脫	1. 檢查電源插座是否插好 2. 請聯繫屈臣氏淨水系統售後服務人員
	不出水	1. 電路控制故障 2. 水箱缺水 3. 淨水壺有水，有太陽光直射在淨水壺上，引起誤評	1. 請聯繫屈臣氏淨水系統售後服務人員 2. 加水 3. 將機身換個方向，不讓太陽光照射到淨水壺
	 指示燈常亮顯示	高水質換水提醒，機器原水TDS>1500ppm	原水箱更換水，原水箱蓋重新閉合或機器重啟
	 指示燈閃亮顯示	原水箱缺水	原水箱換水後，把水箱蓋蓋好
		原水箱未安裝	原水箱蓋信號閉合
		淨水壺缺水	原水箱換水後，把水箱蓋蓋好，等待約10分鐘淨水壺把水制滿
E1		發熱體進水溫度探頭短路或斷路或感應發熱體進水水溫溫度超過55°C	探頭阻值恢復正常或再次感應低於55°C時可解除
E2		出水溫度探頭短路或斷路或單次取水出水溫度探頭感應連續3秒超溫102°C自恢復保護	探頭阻值恢復正常或再次感應低於60°C時可解除
E6		機器正常濾水時，且機器無任何出水狀態，連續濾水90分鐘，淨水壺高水位信號未閉合，則提示濾水異常。當出現高水位斷開或機器有出水工作，則計時無效，需重新計時。	機器重啟

包裝清單

序號	名稱	數量	備註
1	RO88過濾水機	1台	
2	說明書	1份	
3	接水盤	1個	
4	淨水壺	2個	



WWS 88 RO
免安裝溫熱過濾水機使用手冊

屈臣氏蒸餾水中心
大埔工業村·大利街 6 號
(852) 2662 1993
www.watsons-water.com